

## Snelgids

### Mini Crosser E



## **Richard van Seenus Nederland B.V.**

Industrieterrein "De Vaart" Bolderweg 6  
Almere  
Postbus 1425, 1300 BK Almere

Telefoon: 036-532 04 50  
Fax: 036-532 13 08

## Inhoudsopgave

<b>Snelgids Mini Crosser E .....</b>	<b>4</b>
<b>Introductie .....</b>	<b>4</b>
<b>Bedieningspaneel.....</b>	<b>5</b>
<b>De zitting draaien.....</b>	<b>7</b>
<b>De stuurkolom .....</b>	<b>8</b>
<b>Opladen .....</b>	<b>9</b>
<b>Accu-indicator .....</b>	<b>10</b>
<b>Serienummer.....</b>	<b>11</b>
<b>Rijden met de Mini Crosser E.....</b>	<b>11</b>
In- en uitstappen.....	11
In het verkeer.....	13
Elektromagnetische compatibiliteit .....	13
<b>Remsystemen .....</b>	<b>14</b>
<b>Eigen aantekeningen.....</b>	<b>15</b>

## Snelgids Mini Crosser E

### Introductie

Gefeliciteerd met uw nieuwe elektrisch aangedreven voertuig, de Mini Crosser E. U hebt nu een elektrisch voertuig in uw bezit, dat speciaal is ontwikkeld voor actief gebruik buitenshuis. Een zogenaamd klasse C-voertuig conform de Europese classificatie van elektrische scootmobielen.

Om optimaal plezier te hebben van dit voertuig en om bedrijfsstoringen en ongelukken te voorkomen, raden wij u aan om de Gebruikershandleiding goed door te nemen. Lees als u nooit een dergelijk voertuig hebt gebruikt het hoofdstuk Rijden met de Mini Crosser M<sup>1</sup> extra goed door.

#### **Let op:**

Deze Snelgids moet worden gezien als een aanvulling op de Gebruikershandleiding. U kunt er daarom niet van uitgaan dat de gegevens in de Snelgids volledig zijn.

Let op: drukfouten en wijzigingen in specificaties voorbehouden.

Wij behouden ons het recht voor om deze handleiding indien nodig aan te passen.

---

### **Waarschuwing!**

Het voertuig mag niet worden uitgeleend aan personen die er niet vertrouwd mee zijn.

Het voertuig is bedoeld voor één persoon.

Max. persoonsgewicht 140 kg.

Medema Production A/S is niet aansprakelijk voor het eventue(e)l(e) schade en letsel als gevolg van een ongeschikt of onveilig gebruik van de Mini Crosser.

---

## Bedieningspaneel

Let op dat het bedieningspaneel niet wordt blootgesteld aan stoten of slagen. Let op dat u bij het rijden niet tegen obstakels rijdt.

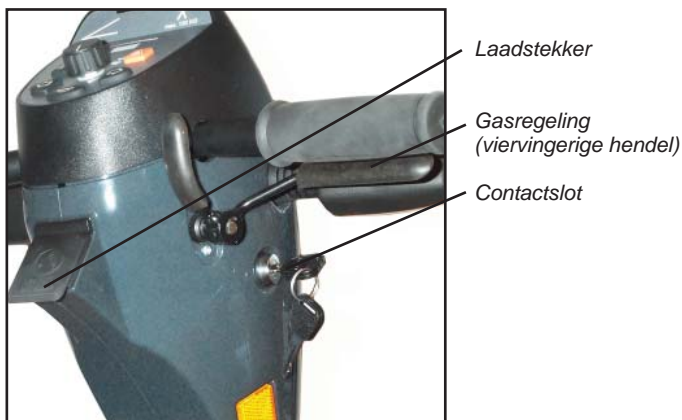
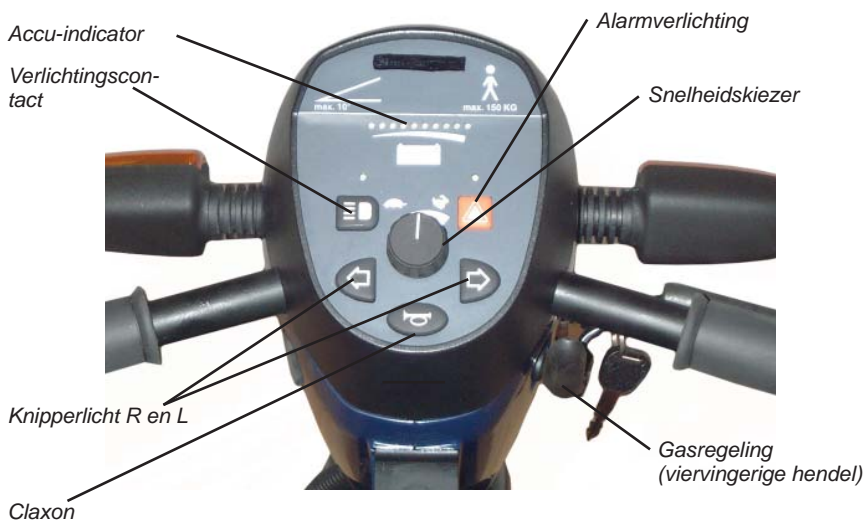

# Mini Crosser®

Aanduiding	Beschrijving
Contactslot	Om het voertuig te starten: Draai de contactsleutel in de rijstand (1). Gedurende een halve seconde na inschakeling van de Mini Crosser voert de regeling een veiligheidscontrole uit van het elektrische systeem. Als binnen dit tijdsbestek de gashendel wordt geactiveerd, kan de Mini Crosser pas weer rijden als de sleutel weer naar stand 0 en weer terug naar 1 is gedraaid.
Snelheidskiezer	De schildpad onderaan geeft het laagste snelheidsgebied aan. 0-6 km/u De haas bovenaan geeft het hoogste snelheidsgebied aan. Tot 15 km/u
Accu-indicator	Gaat branden als de contactsleutel wordt omgedraaid. Geeft na ½ seconde de laadstatus van de accu's weer. De weergave is preciezer na ca. 1 minuut rijden. Als zowel het rode, het gele als het groene veld branden, zijn de accu's volledig opgeladen. Als de weergave helemaal onder in de gele velden zit, moet er zo snel mogelijk worden opgeladen. Als alleen de rode velden branden of knipperen, moet er direct worden opgeladen.
Handrem	Remt het achterwiel en mag alleen worden gebruikt als extra rem/noodrem en als parkeerrem. De rem kan in de remstand worden vastgezet. Ook leverbaar als voetrem.
Gasregeling (Zie afbeelding hieronder)	Activeer de voorste hendel langzaam, waarna de Mini Crosser vooruit rijdt. Hoe verder de hendel wordt ingedrukt, hoe sneller de Mini Crosser rijdt. Als de hendel wordt losgelaten, keert deze vanzelf terug in de beginstand en stopt de Mini Crosser. Na activering van de achterste hendel rijdt de Mini Crosser achteruit. De magneetrem op de achterwielen wordt geactiveerd bij stilstand (net als de handrem in een auto). De snelheidsregeling kan ook worden gebruikt om de snelheid te regelen op een helling omlaag. De motor werkt dan als een rem.
Verlichtingscontact	Hiermee worden de voor- en achterlichten ingeschakeld. Het contactslot moet echter in stand 1 staan (rijstand).
Alarmverlichting	Laat alle knipperlichten tegelijk branden. Werkt ook als de sleutel eruit is of in stand 0 is gedraaid (stopstand).
Knipperlichtcontact	Pijl naar links: knipperlicht links. Pijl naar rechts: knipperlicht rechts. Druk nogmaals op dezelfde knop om de knipperlichten uit te schakelen.
Claxon	Krachtige elektrische claxon. Wordt geactiveerd door op het claxoncontact te drukken.
Laadstekker	Schakel het contactslot uit tijdens het opladen. Let op: er kan niet worden gereden als de accu's worden opgeladen. Zie voor meer informatie het hoofdstuk "Accu's en opladen".

## De zitting draaien

Trek de ontgrendelingshendel naar achteren. De zitting kan naar beide kanten 90 graden draaien. Wanneer u de hendel loslaat, klikt deze automatisch vast en wordt de zitting vergrendeld in de dichtstbijzijnde hoek (van 0, 45 of 90 graden).

De ontgrendelingshendel is normaal gesproken aan de rechterkant bevestigd, maar kan desgewenst ook links worden bevestigd.

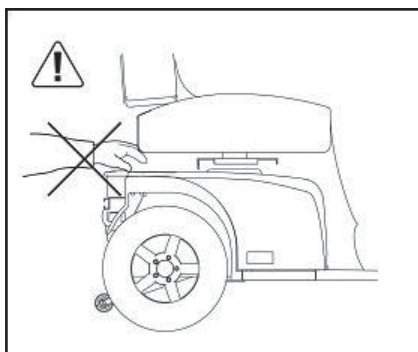

*Ontgrendeling voor stoel draaien. Ontgrendeling voor stoel vooruit/achteruit.*

## De stuurkolom

U kunt de stuurkolom met de ontgrendelingshendel naar voren of naar achteren bijstellen. Trek de hendel omlaag en trek de stuurkolom dicht naar de zitting toe voor een goede rijhouding. Duw de hendel terug. Gebruik de hendel opnieuw om de stuurkolom naar voren te duwen zodat u gemakkelijker van de scooter kunt afstappen.

U kunt ook de hoogte van de stuurkolom stellen. Verwijder eerst het rubberen dopje dat de inbus Schroef afdekt. Stel de hoogte bij met een 6-mm inbus sleutel (afbeelding 13). Vergeet niet de schroeven goed vast te draaien nadat u de kolom hebt bijgesteld.

Draai de bout weer goed vast na het afstellen.



*Instelhendel voor de stuurhoek.*



*Inbusbout voor hoogteafstelling.*

## Opladen

De Mini Crosser moet opgeladen worden als het voertuig niet wordt gebruikt. Het type oplader dat af fabriek is bijgeleverd, schakelt automatisch over op onderhoudsladen (zeer laag stroomverbruik) als de accu's volledig zijn opgeladen. Laat de oplader dan ook ingeschakeld staan tot de Mini Crosser weer wordt gebruikt. De lader kan de accu's niet overladen.

De oplader knippert tijdens het opladen. Hierna brandt de oplader constant.

### BELANGRIJK!

De oplader mag niet op de stoel staan tijdens het opladen.

### BELANGRIJK!

Gebruik nooit andere laders dan de laders die af fabriek zijn meegeleverd zonder eerst contact te zoeken met de dealer.

Verdere informatie: Zie Gebruikershandleiding.

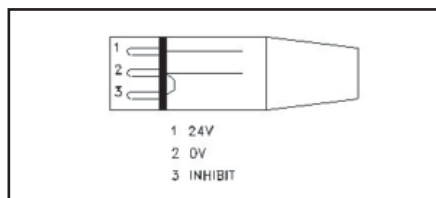

Laadstekker NEUTRIK NC3MX



De laadstekker wordt aangesloten op een 3-polige stecker in de stuurkolom. De laadstekker zit onder de beschermplaat.

## Accu-indicator

Bij een elektronische storing zal een aantal lampjes van de accu-indicator gaan branden. In de onderstaande tabel ziet u wat dit betekent.

Lampjes	Oorzaken	Maatregel
1 lamp	De accu's moeten worden opgeladen of er is een slechte verbinding met een accu.	Controleer alle verbindingen tussen de controller en de accu's. Als deze in orde zijn, probeer dan de accu's op te laden.
2 lampen	Er is een slechte verbinding met de motor.	Controleer de verbinding tussen de motor en de controller. Neem contact op met de leverancier.
3 lampen	Er is sprake van kortsluiting van de motor naar een accuverbinding.	Neem contact op met de leverancier. Geef aan hoeveel lampjes branden.
4 lampen	Wordt niet gebruikt.	
5 lampen	Wordt niet gebruikt.	
6 lampen	De motor is oververhit.	Zet het voertuig stil en wacht 3-5 min. voordat u weer start. Zet de sleutel in stand 0 en vervolgens weer in stand 1 om de storing te resetten.
7 lampen	Er is sprake van een storing in de gasregeling.	Let erop dat de gasregeling in de neutrale stand staat als de Mini Crosser wordt ingeschakeld.
8 lampen	Er is sprake van een storing in de controller.	Neem contact op met de leverancier.
9 lampen	Er is sprake van een slechte verbinding met de motorrem of de magneetrem is ontkoppeld.	Controleer de verbinding van de rem naar de controller of duw de remhandgreep terug. Controleer of het voertuig niet is ontkoppeld.
10 lampen	De controller heeft een spanning die hoger is dan 38 V. Gewoonlijk duidt dit op een slechte batterijverbinding.	Controleer alle verbindingen van de accu's naar de controller.
"Løbelys"	De oplader is aangesloten.	Verwijder de oplader.

## Serienummer

Op alle voertuigen zit een serienummerplaatje met daarop het jaar van productie en het serienummer. Hetzelfde serienummer is ook te vinden op de voorkant van de gebruikershandleiding.

Vermeld dit nummer a.u.b. bij contact voor service, reserveonderdelen enz.

---

## Rijden met de Mini Crosser E

### In- en uitstappen

Het is van belang om een veilige techniek te leren om in en uit de Mini Crosser te stappen.

De volgende methode wordt aangeraden:

- Zorg er bij het in- en uitstappen voor dat de Mini Crosser E is uitgeschakeld (sleutel in stand 0), omdat anders de Mini Crosser kan gaan rijden als per ongeluk de gasregeling wordt aangeraakt.
- Controleer of de scooter op de rem staat (ontkoppelingshendel in de lagere positie) (zie deel 5GMP).
- Kantel de stuurkolom terug in de rechtopstand.
- Draai de stoel evt. 45° of 90° en controleer of de stoel weer is vergrendeld (vergrendeling geactiveerd).
- Kantel eventueel de arMLEuning omhoog.

### **BELANGRIJK!**

De Mini Crosser schakelt automatisch na 10 minuten stilstand uit, ook als de contactsleutel in de rijstand staat.

Om het voertuig te herstarten, moet de contactsleutel eerst naar de stopstand (0) worden gedraaid en dan weer in de rijstand (1).

## Algemene veiligheidsvoorschriften:

- Controleer of de rugleuning rechtop is gemonteerd en de stoel in de laagst mogelijke stand staat.
- Als de gebruiker niet zelf een goede rijkhouding kan aannemen, wordt een gordel aangeraden.
- Houd bij het rijden rekening met de omstandigheden. Houd rekening met licht-, verkeers- en weersomstandigheden. Let extra goed op bij rijden in het donker of bij slecht weer, zoals regen of sneeuw. Rijd niet over hellingen met een slechte ondergrond, zoals sneeuw, ijs, pas gemaaid gras, nat gras en natte bladeren.
- Rijd nooit onder invloed. Dit geldt zowel voor alcohol als voor genotsmiddelen en medicijnen.
- Breng de snelheid direct terug als u het gevoel hebt de controle te verliezen.
- Gebruik altijd de knipperlichten bij het afslaan.
- Controleer voor het rijden of de verlichting en de knipperlichten het doen. Gebruik altijd licht als dit verplicht is.
- Houd het stuur voor zover mogelijk stevig en met twee handen vast.

Zorg dat er niets in de mand vooraan ligt waardoor de gashendel onbedoeld geactiveerd kan worden.

**WAARSCHUWING!** Stel het stuur niet zo laag in dat de gashendel tegen het been kan komen als het voertuig een bocht maakt waardoor de gashendel onbedoeld geactiveerd kan worden. Als het stuur heel laag moet worden afgesteld, wordt draaigas aanbevolen. Dit geldt met name in combinatie met de beensteunen.

Schakel de scooter **ALTIJD** uit als deze niet wordt gebruikt. Draai de contactsleutel in de stand 0.

## Let op!

Het is verboden om onder invloed met de Mini Crosser te rijden. Dit geldt zowel voor medicijnen als voor alcohol.

## In het verkeer...

Let extra goed op het volgende bij deelname aan het verkeer:

- De Mini Crosser is een laag voertuig dat niet altijd makkelijk te zien is voor andere verkeersdeelnemers. Wees er 100% zeker van dat uw medeweggebruikers u hebben gezien, voordat u de rijbaan oprijdt.
- Houd het achteropkomend verkeer in de gaten. Houd goed rechts als de weg druk is.
- Rechts- en linksaf slaan op een kruispunt. Let op fietsers en voetgangers. Volg de verkeersregels voor fietsers.
- Hoe snel gaat alles? Hoe lang staat het licht op groen? Hoe snel is de auto bij mij? Enz.

## Elektromagnetische compatibiliteit

Mocht de Mini Crosser (evt. met ontkoppelde remmen) onvrijwillige bewegingen maken, moet de Mini Crosser zo snel mogelijk, en alleen als dit veilig kan, worden gedeactiveerd. Een Mini Crosser kan onder bepaalde omstandigheden winkelalarmen activeren.

De Mini Crosser voldoet aan de eisen die worden gesteld aan gebruik van de scootmobiel in een milieu met elektromagnetische storing. Het is echter niet helemaal uit te sluiten dat de Mini Crosser wordt beïnvloed door elektromagnetische storing van bijv. radio- en tv-stations, amateur-radiozenders en mobiele telefoons.

Als dergelijke apparatuur in de nabijheid van de Mini Crosser wordt gebruikt, raden wij aan de Mini Crosser te deactiveren. **Mobiele telefoons mogen onder het rijden niet worden gebruikt.**

## Remsystemen

De Mini Crosser heeft drie remsystemen:

- Motorrem - past de voertuigsnelheid aan als u van een helling afrijdt.
- Magneetrem - werkt automatisch en wordt geactiveerd als de Mini Crosser stopt. In noodgevallen kan de Mini Crosser direct worden gestopt door de contactsleutel om te draaien. Let echter op dat in dat geval heel abrupt wordt geremd, waarbij de achterwielen zullen blokkeren. **NIET gebruiken bij normaal rijden.** De rem mag nooit mechanisch worden ontkoppeld met de ontkoppelhendel op hellingen. De functie is bedoeld om de Mini Crosser op een vlakke ondergrond te duwen.
- Elektrische veiligheidsrem - Als de Mini Crosser toch op een helling wordt ontkoppeld, zal deze automatisch remmen als er een voldoende hoge snelheid wordt bereikt. In de regeling zit een elektrische veiligheidsvoorziening die ook werkt als de accu's zijn ontkoppeld. Om die reden kan de Mini Crosser ook niet met meer dan 5 km/u worden gesleept. Zie het hoofdstuk over slepen.
- Handrem - is bedoeld als noodrem en als parkeerrem. Deze rem moet met voorzichtigheid worden gebruikt bij het rijden op gladde ondergronden of van een helling af.

Eigen aantekeningen

## **Richard van Seenus Nederland B.V.**

Industrieterrein "De Vaart" Bolderweg 6  
Almere  
Postbus 1425, 1300 BK Almere

Telefoon: 036-532 04 50

Fax: 036-532 13 08